

Regelmæssig vedligeholdelse

For at Roomba skal blive ved med at køre med maksimalt resultat, anbefales det, at du udfører følgende vedligeholdelse regelmæssigt:

1 Fjern og tøm Roomba's støvbeholder efter hver brug

Tryk på knappen og træk for at fjerne støvbeholder.

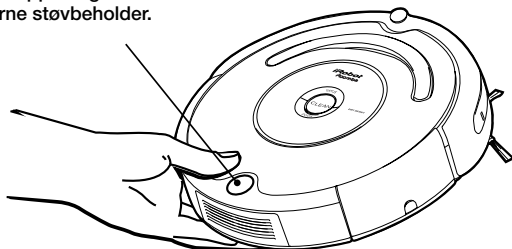

2 Rengør Roomba's filter

A. Rengør eller udskift filter.*

B. Rengør filterhuset.

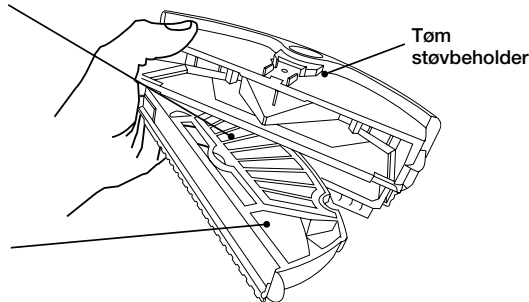

*Udskift filter hver 2. måned

Besøg www.irobot.com for information om hvordan man holder Roomba kørende med maksimalt resultat.

TIP: Man bør foretage tømning af støvbeholder og rengøring af børste efter hver rengøringscyklus. Træk regelmæssigt Roomba's forhjul ud og rengør det.

TIP: Hvis man bemærker at Roomba samler mindre affald op fra gulvet, tømmes støvbeholderen og børsterne rengøres.

3 Rengør Roomba's børster

A. Fjern børstebeskytteren ved at løfte i begge de gule stropper.

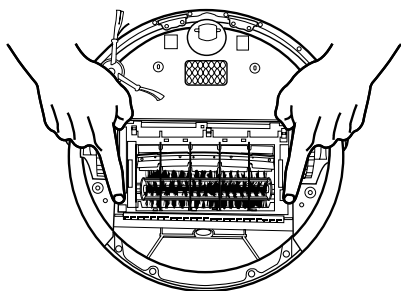

B. Fjern og rengør Roomba's børster.

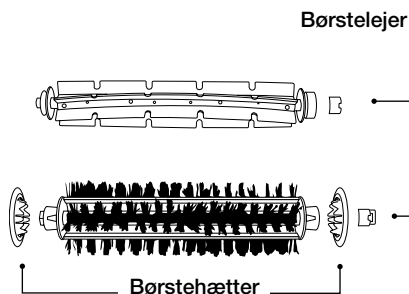

TIP: Se efter de gule dele når Roomba vedligeholdes. Disse dele er konstrueret til at blive fjernet og rengjort hver gang du tømmer Roomba's støvbeholder.

C. Fjern og rengør for hår og snavs fra Roomba's gule børstelejer.

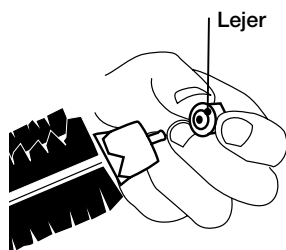

D. Fjern og rengør Roomba's børstehætter.

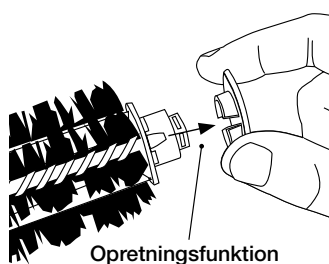

E. Anvend det medfølgende rengøringsværktøj for nemt at fjerne hår fra Roomba's stivhårsbørste ved at trække den henover børsten.



⚠ Usædvanlig stor opbygning af hår kan beskadige Roomba permanent. Fjern børster og inspicer børstelejerne regelmæssigt.

⚠ Forsøg ikke at køre Roomba uden lejerne. Hvis man fejlplacerer Roomba's børstelejer, kontakt iRobot kundepleje for udskiftningslejer.